

<http://arnyekolokweb.hu/>

Külső tokos redőny

1. Az alsó redőnylamellára csavarozza a műanyag ütközőket úgy, hogy láthatóak legyenek, ha a redőnytokkal szemben állunk. Helyezze őket egyenletesen az alsó redőnylamellára.

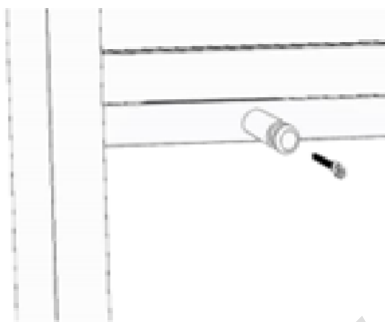

2. Helyezze a redőnytokot az ablakkerethez. Egyenesítse ki és jelölje meg a kezelőzsinór (rugós) átmenete lyukának helyét. Fúrja a lyukat 10mm-es átmérőjű fúróval, merőlegesen a zsinór kimenetére a tekercskerékből (20mm-el a redőnytok alsó részétől). A rugós átmenetet ezután lekel rövidíteni a keret vastagságától függően a szükséges hosszra, ezután helyezze a kifúrt lyukba.

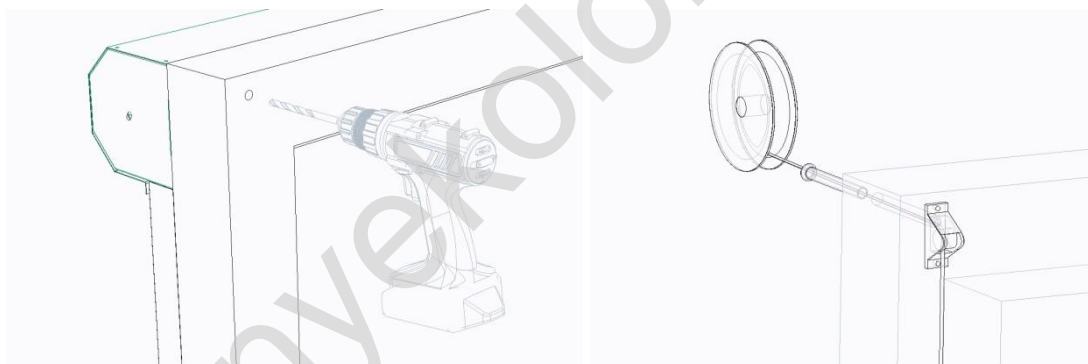

3. A redőnytokot tegye újra az ablakkerethez és egyenesítse ki. Ügyeljen a síkságra, hogy a redőny a használatkor ne akadozzon. Ezután a redőnytokot csavarozza oda 4 csavar segítségével az ablakkerethez.

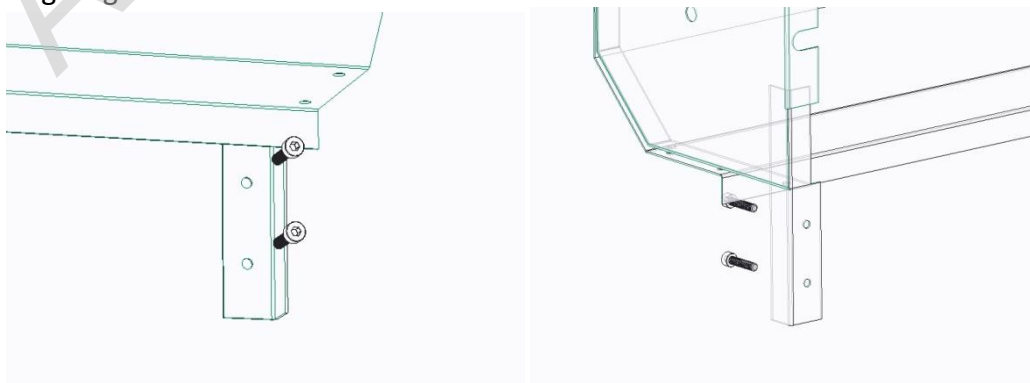

Sok örömet kívánunk Önnek az új termékkel

<http://arnyekolokweb.hu/>

4. A redőnyláb felső részébe helyezze be a lábvezetőt.

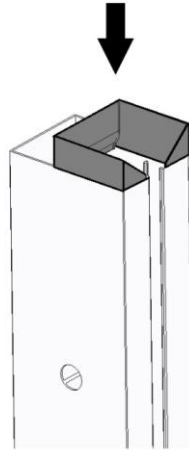

5. Helyezze a redőnylábakat a redőnyhöz és az ablakpárkányhoz, szükség esetén rövidítse le a redőnylábak alját. Ezt követően a redőnylábak felső szélén szükséges ki vágni a nyílásokat, amelyek akadályozzák a redőnylábak teljes illeszkedését az ablakkerethez.

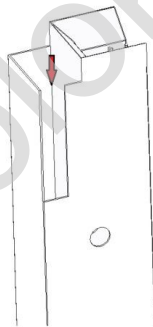

6. A redőnylábakba (a külső oldalon) fúrjon 10mm átmérőjű lyukat a rögzítő tiplik behelyezéséhez. A lyukakat fúrja 100mm-re a redőnyláb végeitől, a többi lyukat fúrja egyenlően, a hozzácsatolt rögzítő tiplik mennyiségétől függően.



A redőnylábak külső falainak átfúrása után, helyezze a tipliket a redőnylábakba.

Sok örömet kívánunk Önnek az új termékkel

<http://arnyekolokweb.hu/>

7. Hozzácsavarozzuk a redőnylábakat az ablakkerethez a csavarok segítségével a műanyag tipliken keresztül.

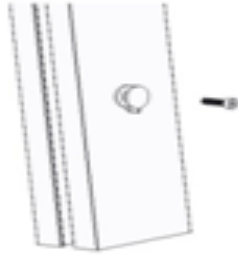

8. Csavarozza a bevezetőt az ablakkerethez (a kifűrt lyukba) úgy, hogy a zsinór (gurti) ne akadozzon.

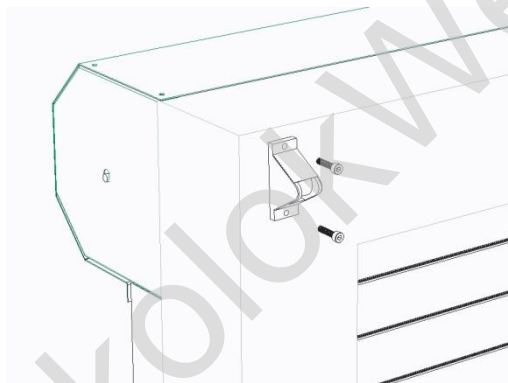

9. Húzza át a zsinórt az átmeneten a gurti bevezető felett, úgy, hogy a zsinór a tengely felett legyen vezetve.

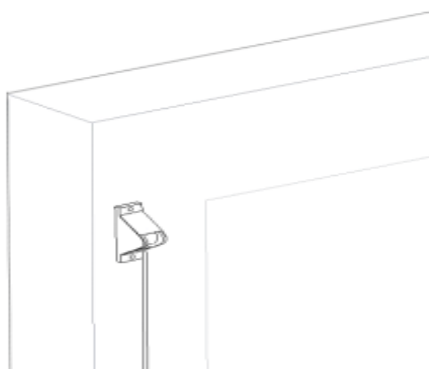

Sok örömet kívánunk Önnek az új termékkel

<http://arnyekolokweb.hu/>

10. Eressze le a redőnyt, úgy hogy teljesen lezárja.



11. Csavarozza fel a féket vagy az automatát a kívánt magasságba az ablakkerethez.

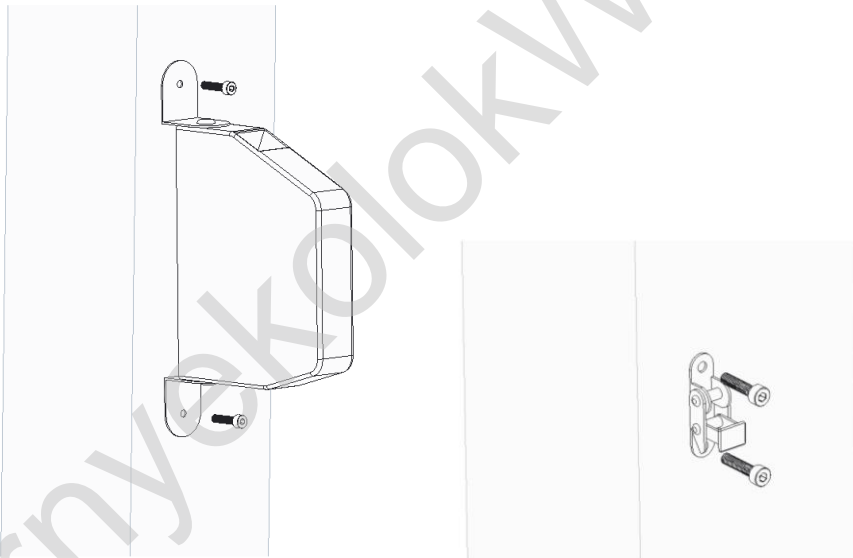

VIGYÁZAT! Az automata kezelése közben, ne biztosítsa ki a kezelő zsinórt. Az akaratlan ki biztosítás után az automata rúgós szerkezete károsodhat.

12. Rövidítse le a kezelő zsinórt úgy, hogy a kezelő zsinór az automata felső szélétől vagy a féktől legyen 400mm-el hosszabb.

Sok örömet kívánunk Önnek az új termékkel

<http://arnyekolokweb.hu/>

13. Fék – húzza át a kezelő zsinórt a féken keresztül.

13. Automata – kösse a kezelő zsinórt az automatából kicsüggő zsinórhoz, ezután bizonyosodjon meg róla, hogy a csomó feszes. Húzza egy kicsit ki a zsinórt az automatából és hagyja felvonni a kezelő zsinórt.

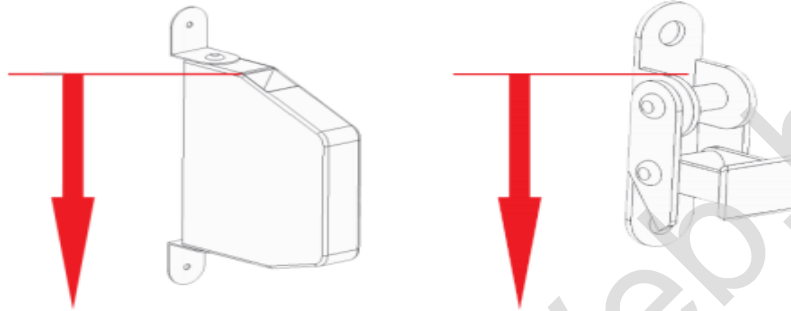

14. Próbálja ki a redőny működését.

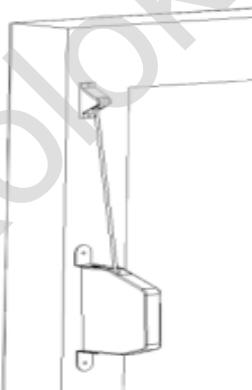

Sok örömet kívánunk Önnek az új termékkel