

<http://arnyekolokweb.hu/>

### Műszaki paraméterek - szalagfüggöny karnis

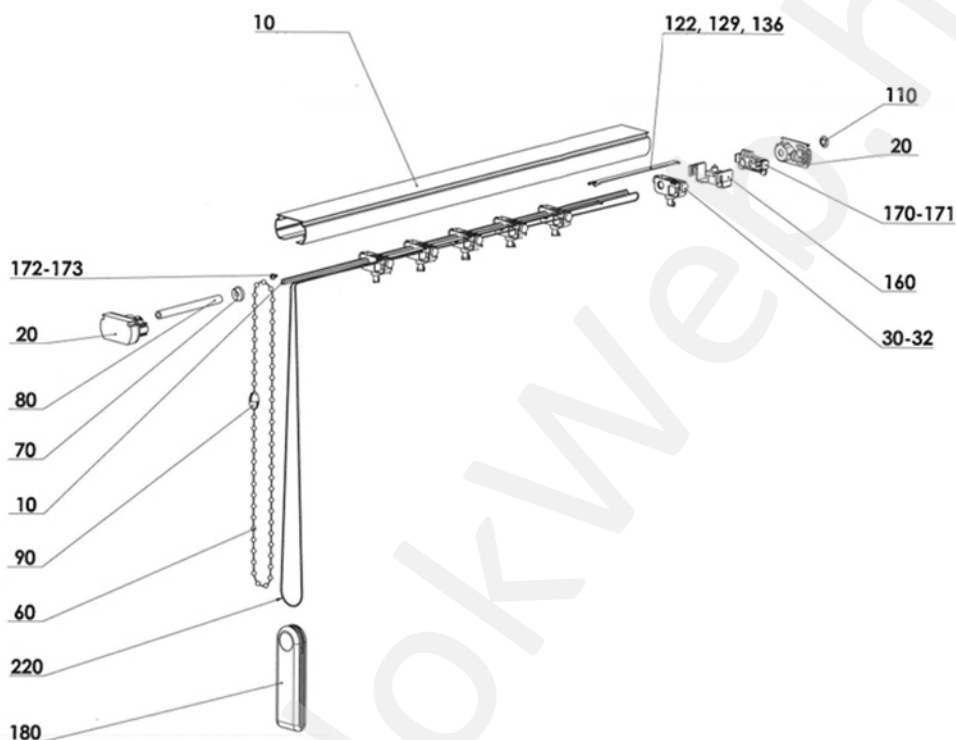

Pozíció	Az alkatrész megnevezése	Pozíció	Az alkatrészek megnevezése
10	Alumínium karnis	110	Fém zéger 5 mm
10	Fém tengely háromágú	122	Távtartó 127/116
20	Karnisvég fordító kerékkel	129	Távtartó 79
20	Karnisvég hatóművel	136	Távtartó 116
31	Mesterkocsi ( EKO )	160	Mesterkocsi
32	Mesterkocsi	170, 171	Mesterkocsi
60	Gyöngylánc 4,5x12 mm	172, 173	Csavar 2,9x6,5 DIN 7982
70	Műanyag zéger	172, 173	Csavar 2,9x6,5, DIN 7981 C,H, Zn
80	Távtartó cső 89 mm	180	Kezelő súly, vagy zsinórfeszítő súly
90	Gyöngylánc végtelenítő	220	Kezelő zsinór 2,0 mm

A kezelés oldala – BAL



A kezelés oldala – JOBB



**Sok örömet kívánunk Önnek az új termékkel**

<http://arnyekolokweb.hu/>

### A szalagfüggöny elhúzásának iránya

**Jobbról balra** – az anyagcsomagot a bal oldalon gyűjti

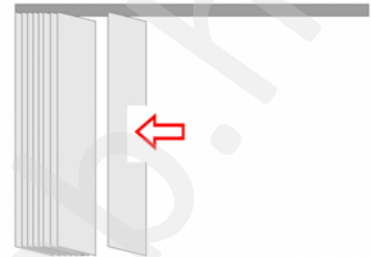

**Balról jobbra** – az anyagcsomagot a jobb oldalon gyűjti

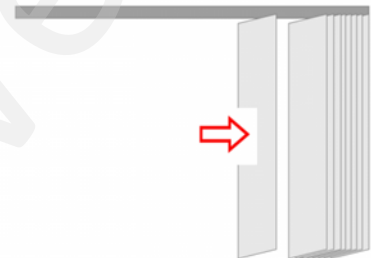

**Kettényíló** – az anyagcsomagok két oldalon gyűjti

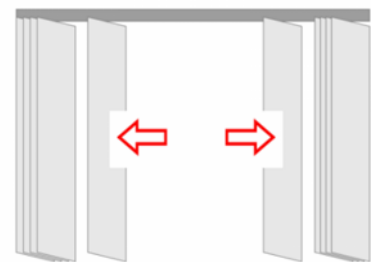

**Középre gyűjt** – az anyagcsomagot középen gyűjti

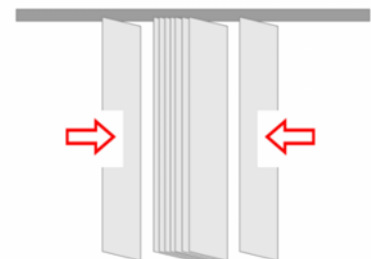

**Sok örömet kívánunk Önnek az új termékkel**

<http://arnyekolokweb.hu/>

**Az anyagcsomag szélessége a szalagfüggöny elhúzásának iránya szerint**

**Jobbról balra**

**Balról jobbra**

(a) az anyagcsomag szélessége mm-ben = (mesterkocsik száma – 1) x 9,0 mm

Megjegyzés 1 mesterkocsi = 9,0 mm

Vezetősín szélessége (mm)	Az anyagcsomag szélessége (a) (mm)			
	127 mm lamella		89 mm lamella	
	a	b + c	a	b + c
1 000	86	78,5	130	59,5
1 500	130	78,5	195	59,5
2 000	184	78,5	270	59,5
2 500	227	78,5	335	59,5
3 000	270	78,5	400	59,5
3 500	313	78,5	475	59,5
4 000	367	78,5	540	59,5
4 500	410	78,5	605	59,5
5 000	454	78,5	680	59,5
5 500	508	78,5	745	59,5

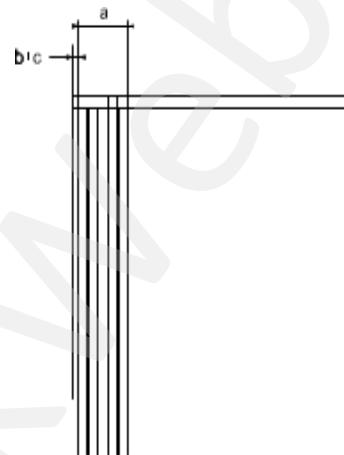

(b) kezelő mechanizmus = 13 mm

(c) 1 szalagfüggöny lamella szélessége = 127 / 2 = 63,5 mm, esetleg 89 / 2 = 44,5 mm

**Kettényíló**

**Középre gyűjt**

(a) az anyagcsomag szélessége mm-ben = (mesterkocsik száma / 2 – 1) x 9,0 mm

Megjegyzés 1 mesterkocsi = 9,0 mm

Vezetősín szélessége (mm)	Az anyagcsomag szélessége (a) (mm)					
	127 mm lamella			89 mm lamella		
	Bal oldal		jobb	Bal oldal		jobb
	a	b + c	a	a	b + c	a
1 000	49	78,5	49	70	59,5	70
1 500	70	78,5	70	103	59,5	103
2 000	92	78,5	92	135	59,5	135
2 500	113	78,5	113	167	59,5	167
3 000	135	78,5	135	200	59,5	200
3 500	167	78,5	167	243	59,5	243
4 000	189	78,5	189	275	59,5	275
4 500	211	78,5	211	308	59,5	308
5 000	232	78,5	232	340	59,5	340
5 500	254	78,5	254	373	59,5	373

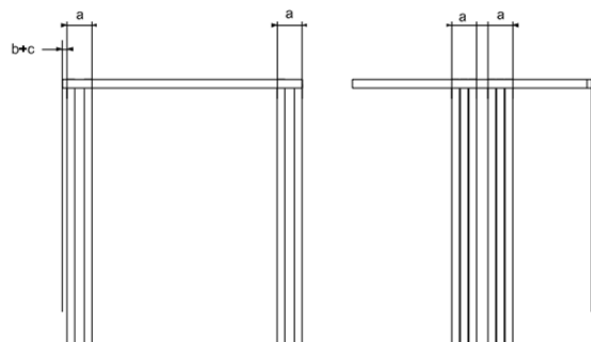

(b) kezelő mechanizmus = 13 mm

(c) 1 szalagfüggöny lamella szélessége = 127 / 2 = 63,5 mm, esetleg 89 / 2 = 44,5 mm

**Sok örömet kívánunk Önnek az új termékkel**

<http://arnyekolokweb.hu/>

## A lamellák száma az elhúzás iránya szerint

Oldalra gyűjt (127mm lamellák)	
Vezetősín szélessége (mm)	Lamellák száma (db)
300-379	3
380-489	4
490-599	5
600-719	6
720-839	7
840-949	8
950-1069	9
1070-1189	10
1190-1309	11
1310-1419	12
1420-1539	13
1540-1659	14
1660-1769	15
1770-1889	16
1890-2009	17
2010-2119	18
2120-2239	19
2240-2349	20
2350-2479	21
2480-2599	22
2600-2709	23
2710-2829	24
2830-2939	25
2940-3059	26
3060-3179	27
3180-3299	28
3300-3409	29
3410-3529	30
3530-3639	31
3640-3749	32
3750-3869	33
3870-3979	34
3980-4109	35
4110-4229	36
4230-4339	37
4340-4459	38
4460-4579	39
4580-4689	40
4690-4799	41
4800-4929	42
4930-5040	43

Középre gyűjt vagy kettényíló (127mm lamellák)	
Vezetősín szélessége (mm)	Lamellák száma (db)
300-489	4
490-719	6
720-949	8
950-1179	10
1180-1409	12
1410-1649	14
1650-1879	16
1880-2109	18
2110-2359	20
2360-2589	22
2590-2809	24
2810-3059	26
3060-3289	28
3290-3509	30
3510-3759	32
3760-3989	34
3990-4209	36
4210-4449	38
4450-4669	40
4670-4909	42
4910-5160	44

89mm lamellák	
Vezetősín szélessége (mm)	Lamellák száma (db)
0-209	2
210-289	3
290-369	4
3370-439	5
440-519	6
520-599	7
600-679	8
680-749	9
750-829	10
890-909	11
910-979	12
980-1059	13
160-1139	14
1140-1209	15
1210-1309	16
1310-1369	17
1370-1449	18
1450-1519	19
1520-1599	20
1600-1709	21
1710-1749	22
1750-1829	23
1830-1909	24
1910-1989	25
1990-2059	26
2060-2139	27
2150-2219	28
2220-2299	29
2300-2369	30
2370-2449	31
2450-2529	32
2530-2649	33
2650-2679	34
2680-2759	35
2760-2839	36
2840-2909	37
2910-2989	38
2990-3069	39
3070-3149	40
3150-3219	41
3220-3299	42
3300-3379	43
3380-3449	44
3450-3529	45
3530-3609	46
3610-3689	47
3690-3759	48
3760-3839	49
3840-3929	50
3930-3989	51

**Sok örömet kívánunk Önnek az új termékkel**

<http://arnyekolokweb.hu/>

**Mérési utasítások:**

1. Mérje meg a régi karnis teljes hosszát, beleértve a karnisvégeket.
2. Adja meg a lamellák elhúzásának irányát, a lánc kimenetének oldalát és a kezelő gyöngylánc hosszát.

**A megrendelési méret egyben a termék teljes mérete.**

Az esetben ha az eredetitől más méretű karnist szeretne, adja meg a kívánt karnis teljes szélességét.

**Sok örömet kívánunk Önnek az új termékkel**