

<http://arnyekolokweb.hu/>

Műszaki paraméterek

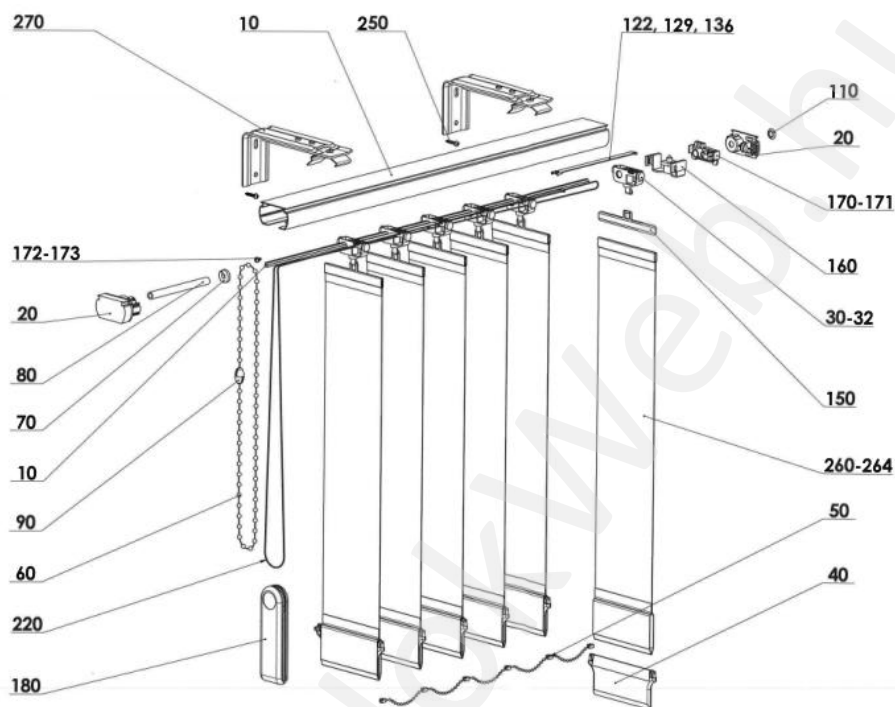

Pozíció	Az alkatrész megnevezése	Pozíció	Az alkatrész megnevezése
10	Alumínium karnis	122	Távtartó 127/116
10	Fém tengely háromágú	129	Távtartó 79
20	Karnisvég fordító kerékkel	136	Távtartó 116
20	Karnis vég hatóművel	150	Vállfa 127mm
30	Mesterkocsi	150	Vállfa 89mm
32	Mesterkocsi	160	Mesterkocsi
40	Alsó súly v. lamella súly 127x45mm - műanyag	170, 171	Mágneskocsi
40	Alsó súly v. lamella súly 89x45mm - műanyag	172, 173	Csavar 2,9x6,5 DIN 7982
50	Alsó összekötő lánc 127mm	172, 173	Csavar 2,9x6,5, DIN 7981 C, H, Zn
50	Alsó összekötő lánc 89mm	180	Kezelő súly, vagy zsinórfeszítő súly
60	Gyöngylánc	220	Kezelő zsinór
70	Műanyag zéger	250	Csavar
80	Távtartó cső	260 - 264	Szalagfüggöny lamella
90	Gyöngylánc végtelenítő	270	Klippsz
110	Fém zéger (seeger)	270	Konzol klipsszel

Sok örömet kívánunk Önnek az új termékkel

<http://arnyekolokweb.hu/>

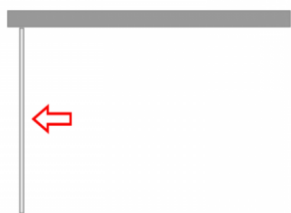

A kezelés oldala – BAL



A kezelés oldala – JOBB

A szalagfüggöny elhúzásának iránya

Jobbról balra - az anyagcsomagot a bal oldalon gyűjtik

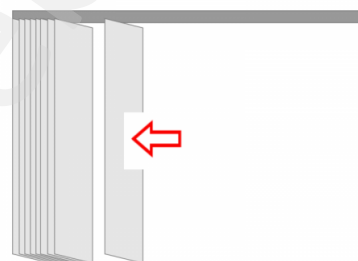

Balról jobbra - az anyagcsomagot a jobb oldalon gyűjtik

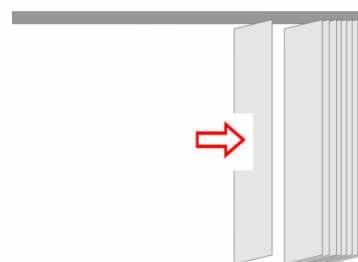

Kettényíló - a csomagokat mindkét oldalon gyűjtik

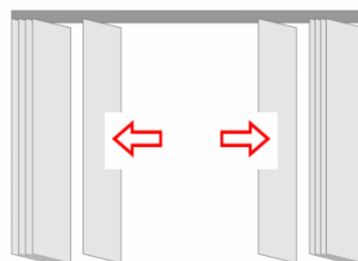

Középre gyűjt - az anyagcsomagot a gerenda közepére gyűjtik

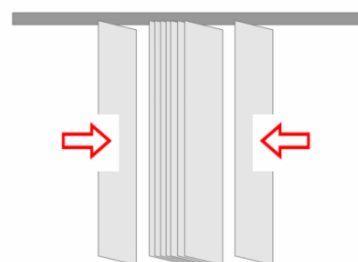

Sok örömet kívánunk Önnek az új termékkel

<http://arnyekolokweb.hu/>

Az agyagcsomag szélessége az elhúzás iránya szerint

Balról jobbra

Jobbról balra

- (a) Az anyagcsomag szélessége mm-ben = (a mesterkocsik száma – 1) x 9,0mm
Megjegyzés 1 mesterkocsi = 9,00mm

A szalagfüggöny szélessége mm-ben	Az anyagcsomag szélessége mm-ben			
	Lamella 127 mm		Lamella 89 mm	
	a	b + c	a	b + c
1 000	86	78,5	130	59,5
1 500	130	78,5	195	59,5
2 000	184	78,5	270	59,5
2 500	227	78,5	335	59,5
3 000	270	78,5	400	59,5
3 500	313	78,5	475	59,5
4 000	367	78,5	540	59,5
4 500	410	78,5	605	59,5
5 000	454	78,5	680	59,5
5 500	508	78,5	745	59,5

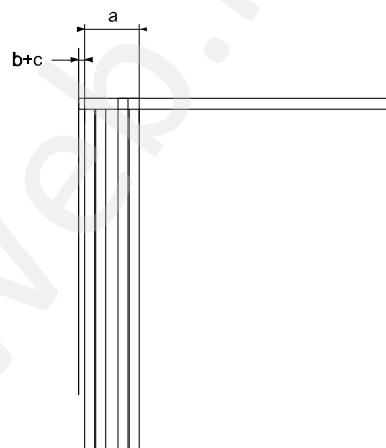

- (b) a karnisvég hatóművel= 13 mm
(c) 1 lamella szélessége = 127 / 2 = 63,5 mm, esetleg 89 / 2 = 44,5 mm

Kettényíló

Középre gyűjt

- (a) Az anyagcsomag szélessége mm-ben = (a mesterkocsik száma / 2 – 1) x 9,0mm
Megjegyzés 1 kocsi = 9,0mm

A szalagfüggöny szélessége mm-ben	Az anyagcsomag szélessége mm-ben					
	Lamella 127 mm			Lamella 89 mm		
	Bal oldal		Jobb oldal	Bal oldal		Jobb oldal
	a	b+c	a	a	b+c	a
1 000	49	78,5	49	70	59,5	70
1 500	70	78,5	70	103	59,5	103
2 000	92	78,5	92	135	59,5	135
2 500	113	78,5	113	167	59,5	167
3 000	135	78,5	135	200	59,5	200
3 500	167	78,5	167	243	59,5	243
4 000	189	78,5	189	275	59,5	275
4 500	211	78,5	211	308	59,5	308
5 000	232	78,5	232	340	59,5	340
5 500	254	78,5	254	373	59,5	373

Sok örömet kívánunk Önnek az új termékkel

<http://arnyekolokweb.hu/>

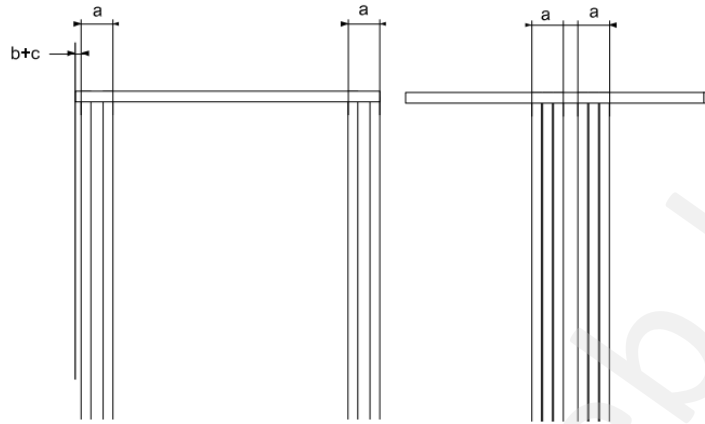

- (b) a karnisvég hatóművel = 13 mm
 (c) 1 lamella szélessége = $127 / 2 = 63,5$ mm, esetleg $89 / 2 = 44,5$ mm

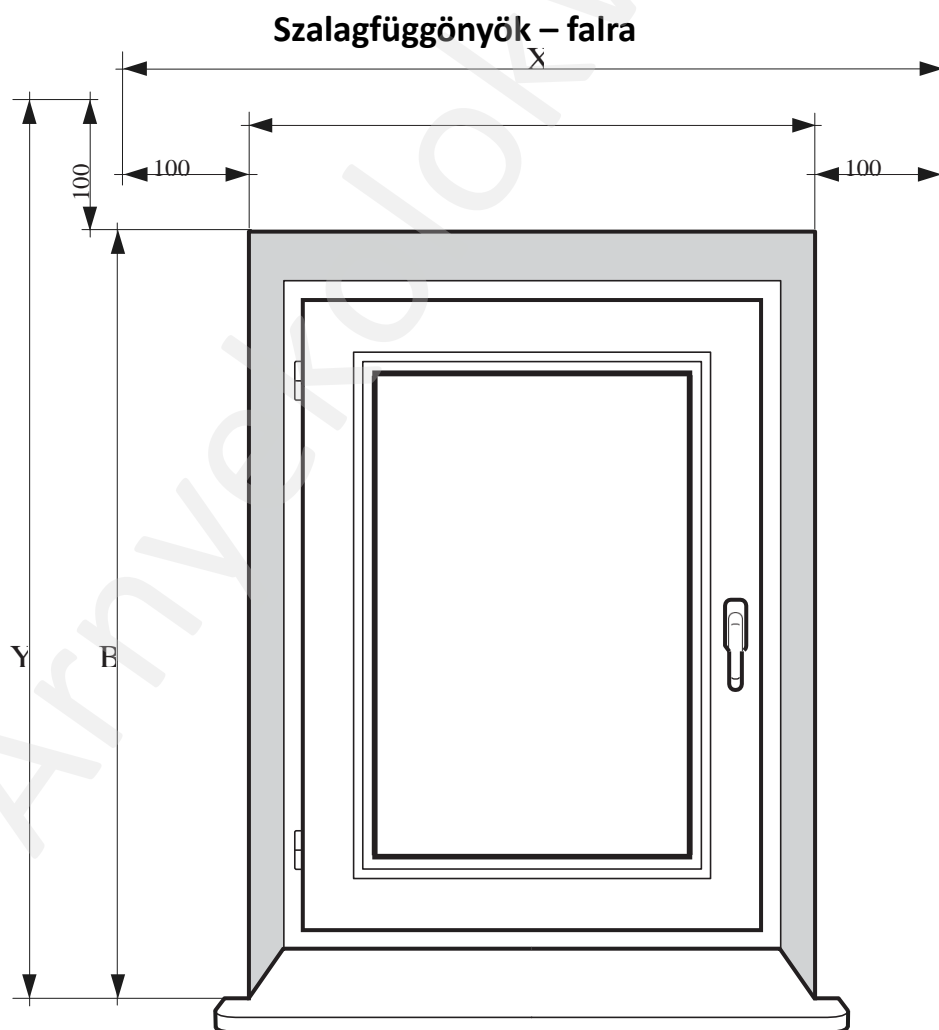

Sok örömet kívánunk Önnek az új termékkel

<http://arnyekolokweb.hu/>

Mérési utasítások:

1. Mérje meg az építészeti nyílás szélességét, vakolattól vakolatig (A), minimálisan 3 helyen.
2. A bemért mérethez számoljon hozzá 200mm (100mm minden oldalra). Megrendelési magasság $X = A + 200\text{mm}$.
3. Mérje meg az építészeti nyílás magasságát, a fenti vakolattól addig a helyig, ahol végződni a szalagfüggöny (B). Az ablakpárkányig mért méretnél javasoljuk, hogy vonjon le 10-30mm, a padlóig mért méretnél pedig 30-50mm javasolunk levonni.
4. A bemért mérethez adjon hozzá 100mm, a megrendelési magasság $Y = B + 100\text{mm}$.

VIGYÁZAT! A megrendelési méret a termék végső mérete beleértve a karnist.

Magasság ha az ablakpárkányig mér

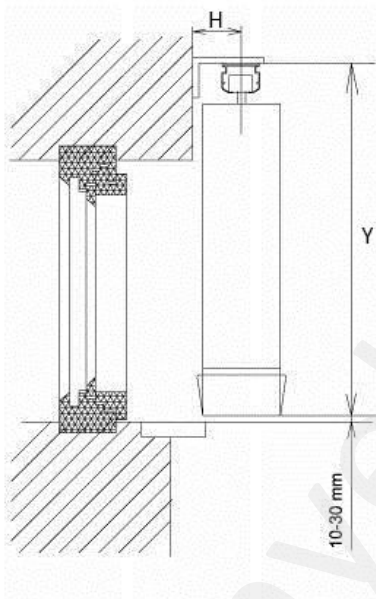

Magasság ha a padlóig mér

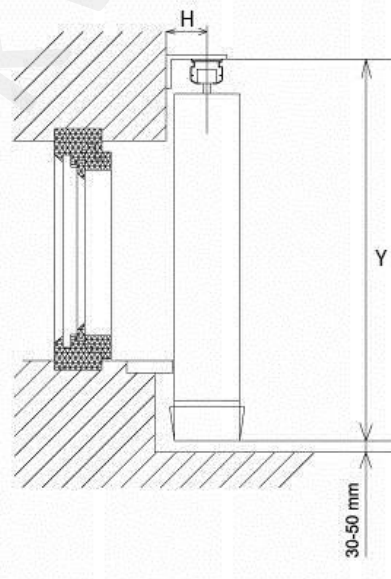

Sok örömet kívánunk Önnek az új termékkel

<http://arnyekolokweb.hu/>

A kezelő gyöngylánc hosszának meghatározása

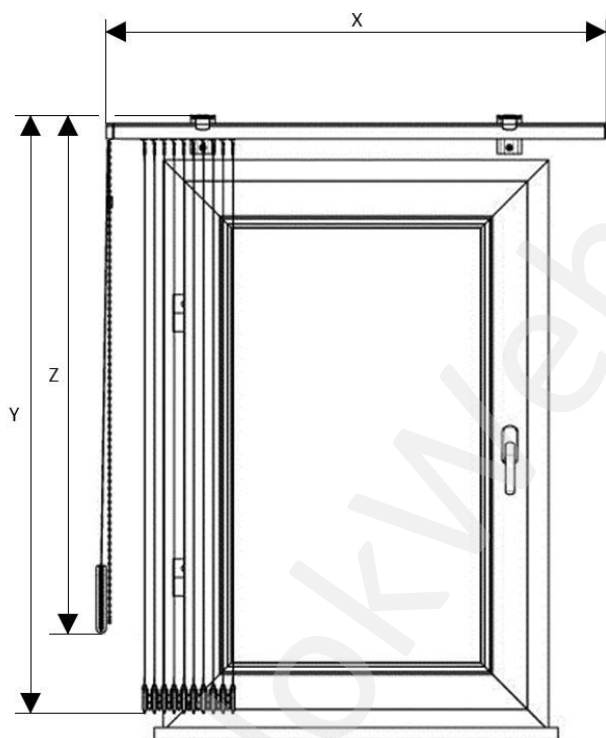

A lánc hosszát úgy kell kiválasztani, hogy kényelmesen elérhesse. A kezelő gyöngylánc hosszának kiválasztása (Z) a távolság a gerenda tetejétől a kezelő súly alsó széléig.

Sok örömet kívánunk Önnek az új termékkel

<http://arnyekolokweb.hu/>

Szalagfüggöny – mennyezetre

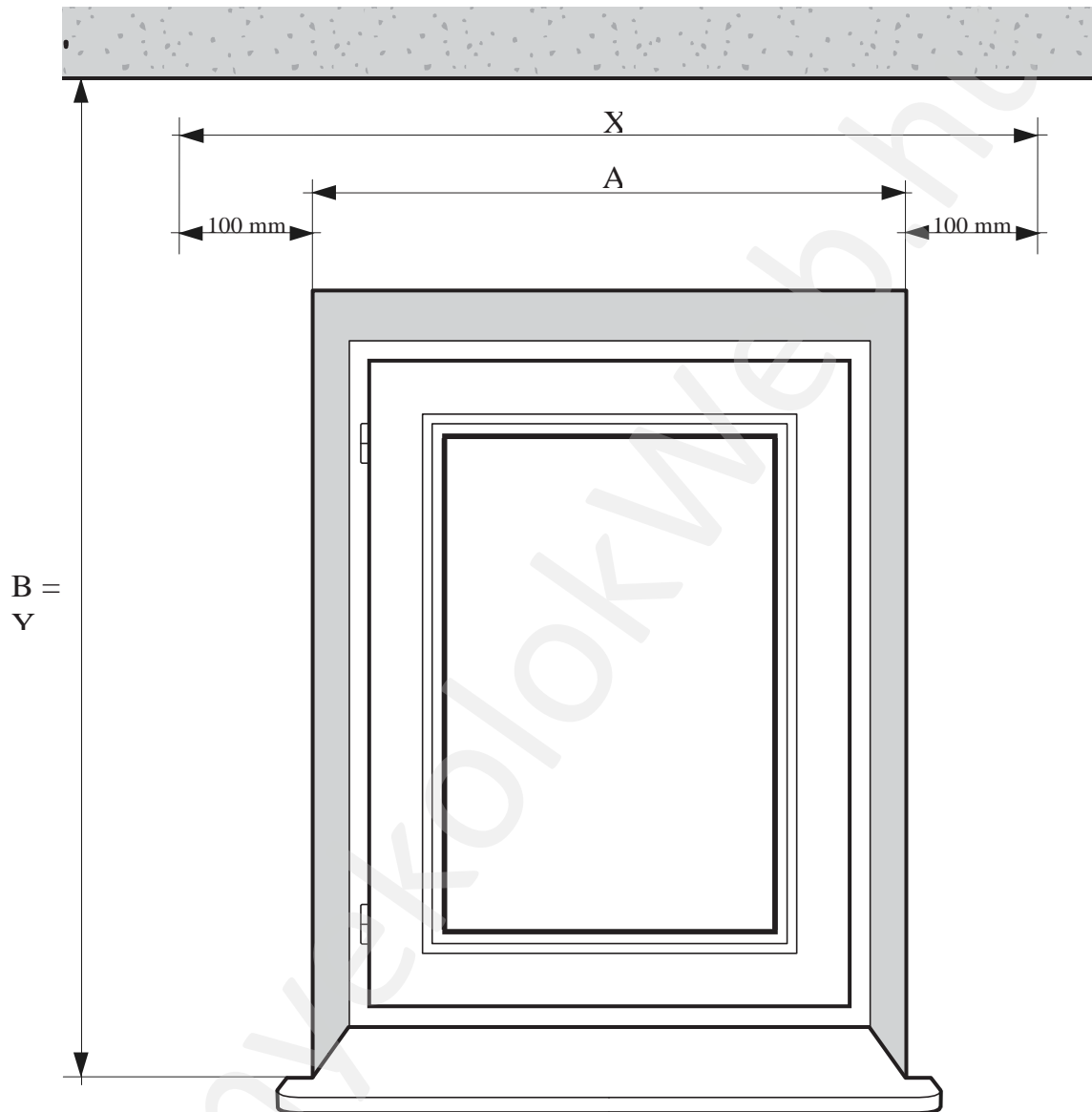

Mérési utasítások:

1. Mérje meg az építészeti nyílás szélességét, vakolattól vakolatig (A), minimálisan 3 helyen.
2. A bemért mérethez számoljon hozzá 200mm (100mm minden oldalra). Megrendelési magasság $X = A + 200\text{mm}$.
3. Mérje meg a magasságot, amelyet a szalagfüggönynek be kell árnyékolni (B). Az ablakpárkányig mért méretnél javasoljuk, hogy vonjon le 10-30mm, a padlóig mért méretnél pedig 30-50mm javasolunk levonni.
4. A bemért méret egyben a megrendelési méret is ($Y=B$)

VIGYÁZAT! A megrendelési méret a termék végső mérete beleértve a karnist.

Sok örömet kívánunk Önnek az új termékkel

<http://arnyekolokweb.hu/>

Magasság ha az ablakpárkányig mér

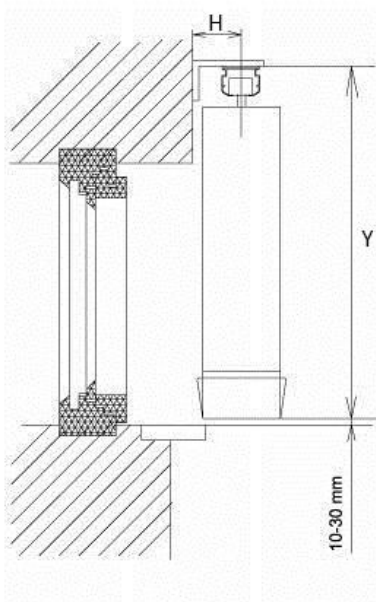

Magasság ha a padlóig mér

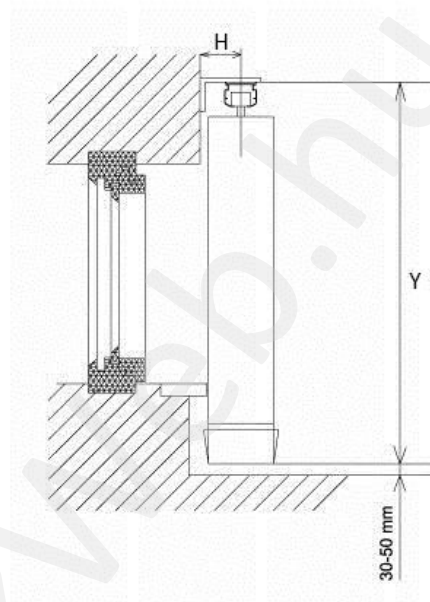

A kezelő gyöngylánc hosszának meghatározása

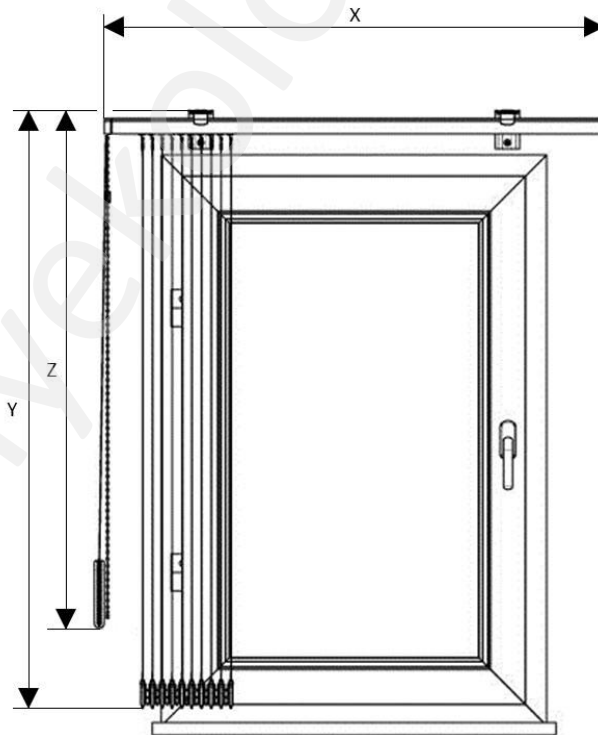

A lánc hosszát úgy kell kiválasztani, hogy kényelmesen elérhesse. A kezelő gyöngylánc hosszának kiválasztása (Z) a távolság a gerenda tetejétől a kezelő súly alsó széléig.

Sok örömet kívánunk Önnek az új termékkel